

蓝凌勘察设计行业

业务项目管理平台 (BMP) 介绍

勘察设计企业经营运营流程

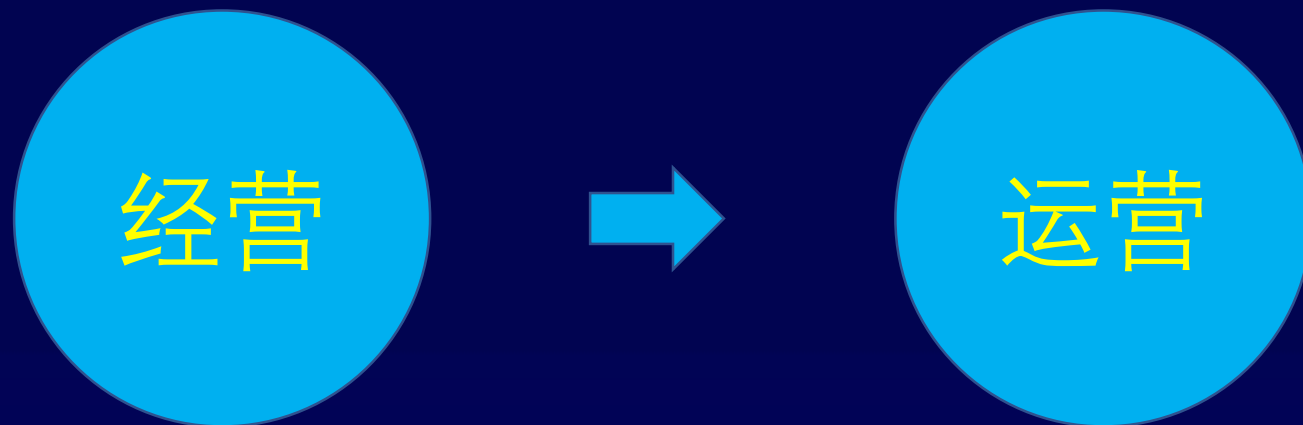

勘察设计企业经营运营信息化核心需求

数据

过程

成本

资源

勘察设计企业经营运营信息化核心需求

数据

规范企业业务流程及数据标准，消除信息孤岛及管理漏洞，实时、综合反映企业运作状况

过程

以项目为核心的全业务过程管理，业务流、信息流、资金流的三流合一，并实现业财一体化

成本

合同与开票、收款、收入、应付、成本、产值分配、坏账之间的数据稽核，实现全成本管理

资源

支撑集团及子公司对所有项目的人员、预算、费用、计划等进行全生命期统一规范管理

勘察设计企业信息化痛点

- 各单元各自为政，管理多于服务，内耗严重；
- 员工需要在各个业务系统来回切换，效率低下，漏办、迟办时有发生；
- 项目成本高，质量低，利润低；

效率不高

业务孤立

- 大部分项目型服务企业没有建立起统一的资源管理平台，市场上也没有适合的业务一体化平台解决方案；
- 业务办理处于手工处理或工具化阶段；

- 领导和中层需要来源于多套系统的一站式决策数据支持，但IT支持能力弱，形成了众多信息分散的报表，无法追本溯源；

决策支撑弱

IT支撑困难

- 系统林立，跨系统数据交换和流程重组遇到瓶颈；
- IT维护工作量大，效率低，难以满足不断变化中的新业务需求；

蓝凌勘察设计企业经营运营一体化平台 (BMP)

开发平台

开发工具

实施工具

插件开发

皮肤开发

代码模板

编码效率

版本管理

源码生成

决策层门户

客户管理

投标管理

合同管理

应收管理

项目管理

费用管理

产值管理

质量管理

客户管理

投标登记

合同登记

开票管理

立项管理

费用申请

产值预分配

质量模板

客户拜访

投标保证金

主子合同

红票管理

项目策划

费用报销

产值计算

质量控制

项目备案

投标分析

合同审批

收款管理

项目预算

项目付款

产值分配

质量表单

项目跟踪

标书管理

合同归档

回款认领

成本管理

凭证管理

产值调整

质量流程

核心运行平台 组织架构 流程引擎 权限管理 门户引擎 搜索引擎 报表引擎 主数据管理

蓝凌业务中台系统核心架构

健康运维平台

健康监控

权限分析

运行报告

报警阈值

日志配置

报表设置

集成平台

入口集成

门户集成

用户集成

消息集成

流程集成

数据集成

服务集成

产品集成

蓝凌勘察设计企业经营运营一体化平台 (BMP)



业务财务一体化流程

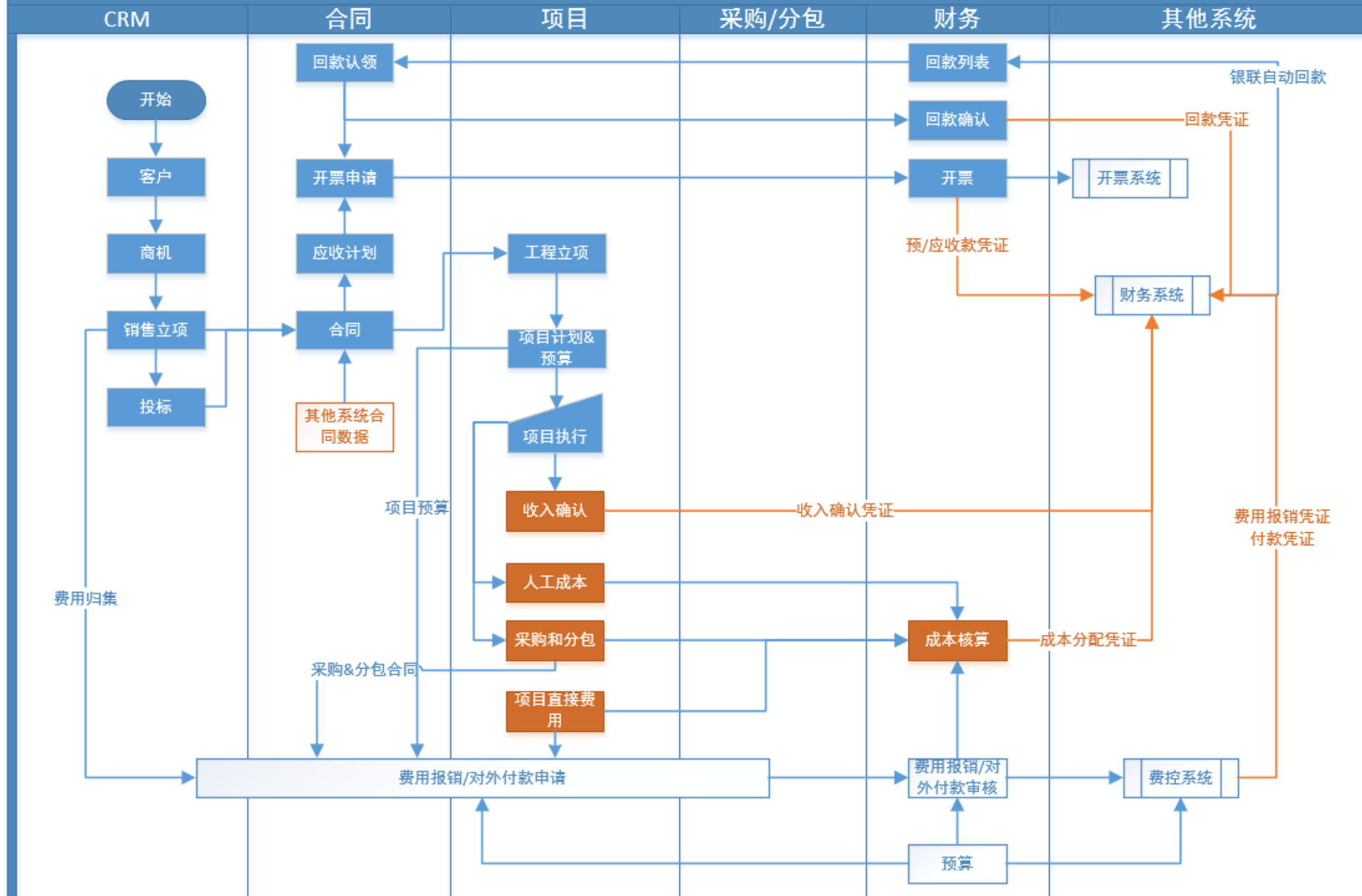

价值综述：经营运营业务一体化

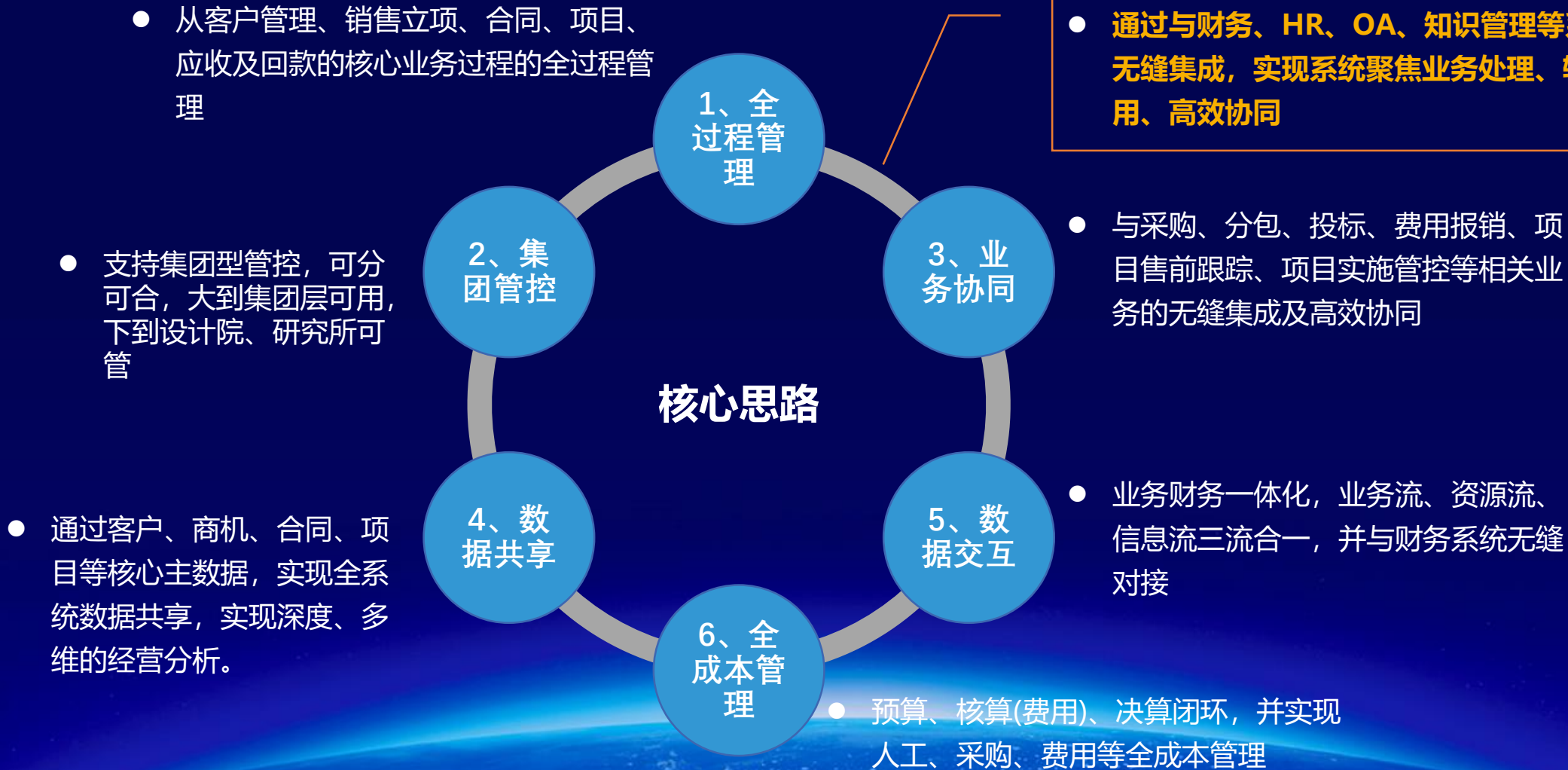

价值一：拉通核心业务链



价值二：统一主数据



价值三：三流合一，业务流、数据流、资金流



价值四：管理有抓手，决策有依据





快捷方式



客户管理



客户拜访管理



项目备案管理



合同管理



开票管理



收款管理



项目立项管理



客户管理

待办

待阅

您有 24 条需处理待办

- 您的派工单中国旅游集团[香港中旅(集团)有限公司]服务合同...
- 请您及时提交新建的计划预算
- 江源的请假申请待审批
- 请您及时提交新建的计划预算
- 请您及时提交新建的计划预算
- 江源的请假申请待审批
- 请您及时提交新建的计划预算
- 请您及时提交新建的计划预算

收款数据

更多

各区域收款完成情况 (万元)

计划收款 已完成

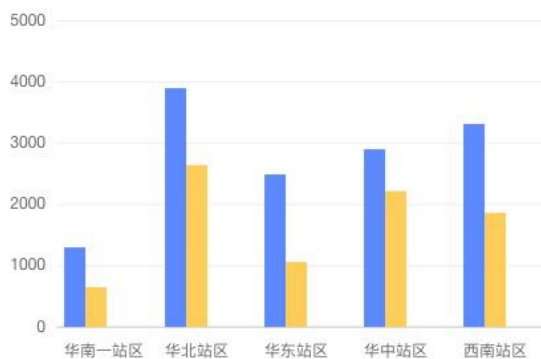

合同数据

更多

2020年每月新签合同额 (万元)

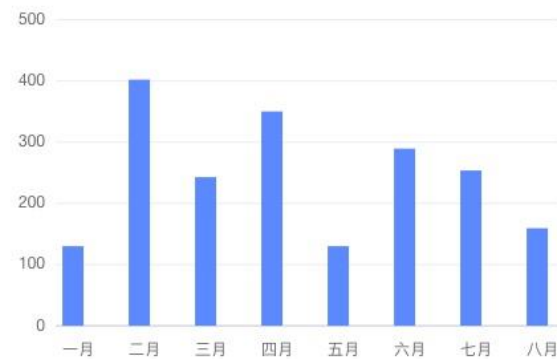

重点项目

更多

项目名称: 建科咨询

47639

新签合同额 (万元)

19

已开票 (万元)

69

结项未开票 (万元)

12

新签合同额个数

8

已收款票 (万元)

17

开票未收款 (万元)



2020年新签合同额业务类型占比 (万元)





快捷方式



客户管理



客户拜访管理



项目备案管理



合同管理



开票管理



收款管理



项目立项管理



客户管理

待办 待阅

您有 24 条需处理待办

- 您的派工单中国旅游集团[香港中旅(集团)有限公司]服务合同中国旅游制作申请...
- 请您及时提交新建的计划预算
- 江源的请假申请待审批, 年假3天
- 请您及时提交新建的计划预算
- 请您及时提交新建的计划预算

合同管理

更多

名称	合同金额 (元)	累计收款 (元)	项目状态
碧桂园园包	80,000,000	80,000	在建
碧桂园园包	80,000,000	80,000	在建
碧桂园园包	80,000,000	80,000	在建
碧桂园园包	80,000,000	80,000	在建

项目管理

更多

序号	项目名称	负责人	项目时间	累计收款 (元)	当前阶段	状态	项目进度
1	XXXXXXXXXX项目	张啦啦	2019/02-2020/04	2890,000	项目立项	已完成	<div style="width: 56%;"><div style="width: 56%;"></div></div> 56%
2	XXXXXXXXXX项目	张啦啦	2019/02-2020/04	2890,000	项目立项	已完成	<div style="width: 56%;"><div style="width: 56%;"></div></div> 56%
3	XXXXXXXXXX项目	张啦啦	2019/02-2020/04	2890,000	项目立项	已完成	<div style="width: 56%;"><div style="width: 56%;"></div></div> 56%
4	XXXXXXXXXX项目	张啦啦	2019/02-2020/04	2890,000	项目立项	已完成	<div style="width: 56%;"><div style="width: 56%;"></div></div> 56%
5	XXXXXXXXXX项目	张啦啦	2019/02-2020/04	2890,000	项目立项	已完成	<div style="width: 56%;"><div style="width: 56%;"></div></div> 56%

收款管理

更多

名称	合同金额 (元)	开票时间	已开票未收款
XX项目阶段一付款结算合同	980,300	2020/09/22	300,980
XX项目阶段一付款结算合同	980,300	2020/09/22	300,980
XX项目阶段一付款结算合同	980,300	2020/09/22	300,980
XX项目阶段一付款结算合同	980,300	2020/09/22	300,980
XX项目阶段一付款结算合同	980,300	2020/09/22	300,980



项目看板

我的项目

快捷方式

立项审批

项目计划审批

项目预算审批

项目收款计划审批

费用报销审批

项目管理

费用报销

项目台账

首页 > 项目管理 > 上海建筑科学研究院 > 涂料净化性能检测

项目策划

项目归档

编辑

删除

返回

基本信息

子项目

项目收款

项目成本

项目执行

采购合同

基本信息

18-054上海万焜实业生产及辅助用房改造



47639

项目金额 (万元)

19

新签合同额 (万元)

47639

已开发票 (万元)

1972

已收款 (万元)

项目进度



项目名称	18-054上海万焜实业生产及辅助用房改造	合同名称	54上海万焜实业生产及辅助用房改造
项目编号	XM201909120004	所属薪资方案	HT201909220001
项目经理	王健	所属薪资方案	上海建筑工程咨询有限公司
项目成员	杨太双、江远涛、董嘉博	所属薪资方案	第一事业部
项目状态	进行中	所属薪资方案	2019-09-04
项目进度	41%	所属薪资方案	2020-02-12 (已过期)

子项目

序号	项目名名车	占合同比例 1%	合同应收 1%	已开票 1%	已回款 1%	项目进度	操作
1	涂料净化性能检测 111-2	工资薪金所得	300,000.00	317,189.00	31,189.00	<div style="width: 56%;"></div> 56%	查看详情
2	涂料净化性能检测 111-2	工资薪金所得	300,000.00	317,189.00	31,189.00	<div style="width: 56%;"></div> 56%	查看详情
3	涂料净化性能检测 111-2	工资薪金所得	300,000.00	317,189.00	31,189.00	<div style="width: 56%;"></div> 56%	查看详情



项目看板

我的项目

快捷方式

立项审批

项目计划审批

项目预算审批

项目收款计划审批

费用报销审批

项目管理

费用报销

项目台账

我的项目 > 中钢大厦项目

返回

基本信息

项目计划

人员策划

项目预算

收款计划

基本信息

18-054上海万焜实业生产及辅助用房改造

立项依据	<input type="radio"/> 合同立项 <input checked="" type="radio"/> 内部合作项目 <input type="radio"/> 无合作立项	客户名称	上海科建院
项目名称	中钢大厦项目	业务类型	工程
项目编号	ZG201902040006	核算中心	产品研发部
项目类型	类型A	备案部门	产品研发中心
项目金额	500,000	牵头部门	产品研发中心
项目经理	张兵华	配合部门	产品研发中心
项目地点省份	内蒙古自治区	开始时间	2019-02-12 13:45
项目地点城市	呼和浩特	结束时间	2020-02-12 13:45
项目详细地址	11号	创建人	张兵华
创建时间	2019-02-12 13:45		

项目计划

项目计划

编辑

序号	子项目名称	产能占比 1%	开始时间 1%	结束时间 1%	是否里程碑	是否收款点	质量监控
1	涂料净化性能检测 III-234	5%	2019/02/03	2019/04/04	是	是	
2	涂料净化性能检测 III-234	5%	2019/02/03	2019/04/04	是	是	
3	涂料净化性能检测 III-234	5%	2019/02/03	2019/04/04	是	是	
4	涂料净化性能检测 III-234	5%	2019/02/03	2019/04/04	是	是	
5	涂料净化性能检测 III-234	5%	2019/02/03	2019/04/04	是	是	

上一页

1

2

3

4

5

...

131

上一页

共 1345 条

到

2

页

显示

15

条

Go

Landray 蓝凌

智慧组织，用蓝凌

了解更多详情，请致电4006-222-312

或扫码申请产品体验

